

شرکت مهندسی دژ صنعت پرشین

نماینده رسمی شرکت اشتال کرین سیستم آلمان



تضمین کیفیت تحقق امنیت



طراح و سازنده انواع جرثقیل

STAHL
CraneSystems



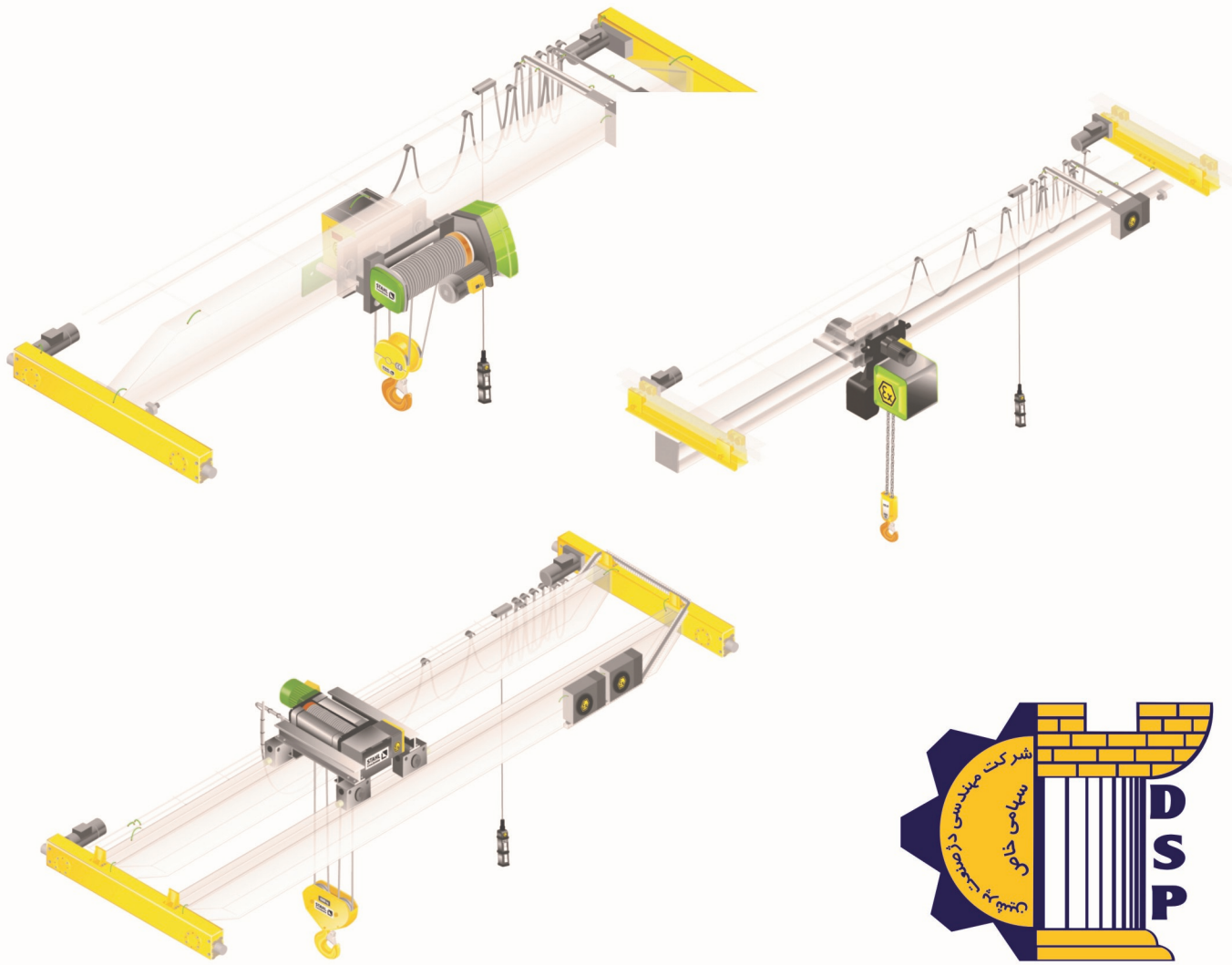

یکی از معیارهای پیشرفت صنعتی ، استفاده از تکنولوژی های برتر می باشد ، لذا استفاده از جرثقیل با کیفیت بالا علاوه بر افزایش راندمان تولید می تواند باعث کاهش هزینه های تولید ، افزایش بهره وری ، بهبود انتقال مواد و محصول و همچنین تعمیرات آسان در سالن های تولید و کارخانجات صنعتی گردد.

در این خصوص شرکت مهندسی دژ صنعت پرشین تلاش نموده با کادری مجرب که عمدتاً از اساتید دانشگاه و مهندسین با تجربه می باشند پا به عرصه صنعت جرثقیل گذاشته تا نسبت به افزایش بهره وری و ارائه خدمات به صنایع کشور گامی موثر بردارد.

در این راستا شرکت مهندسی دژ صنعت پرشین به منظور بالا بردن سطح کیفی محصولات و بهره مند شدن از دانش و تکنولوژی روز دنیا موفق به اخذ نمایندگی رسمی از شرکت اشتال کرین سیستم آلمان (بزرگترین سازنده تجهیزات ضد انفجار در دنیا و بهترین زیر مجموعه KONE CRANE) گردیده است .

در حال حاضر این شرکت قابلیت ساخت انواع جرثقیل سقفی (تک پل ، دوپل و مونوریل) بازویی ، دروازه ای و نیم دروازه ای ، ثابت و بندری را داشته و آمادگی ارائه تمامی محصولات به صورت ضد انفجار تا IP66 و با گرو های کاری متفاوت تحت استانداردهای ISO , ATEX , DIN , FEM , CMAA را دارد.



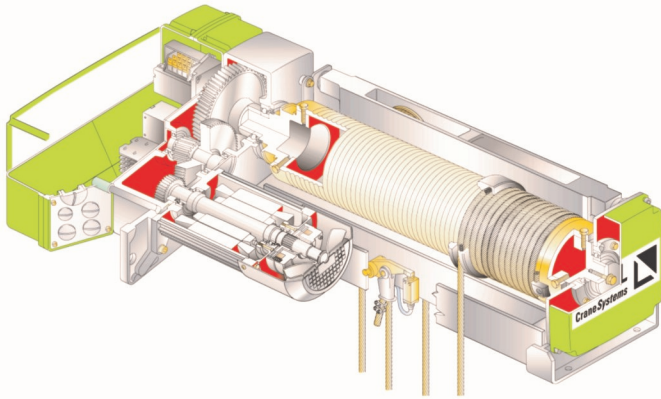

SH Model

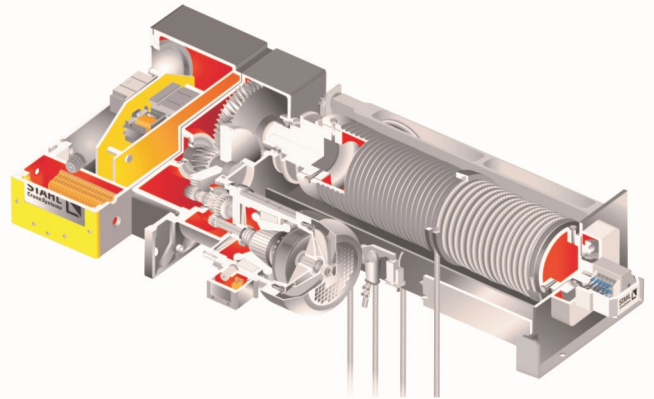

SH-Ex Zone 1 Model

Type	Safe working load up to [kg]	OE double rail crab	KE monorail trolleys	UE
SH 3	3,200	■	■	■
SH 4	6,300	■	■	■
SH 5	12,500	■	■	■
SHR 6	16,000	■	■	□
SH 6	25,000	■	■	■
AS 7	125,000	■	□	□

■ Standard □ Option

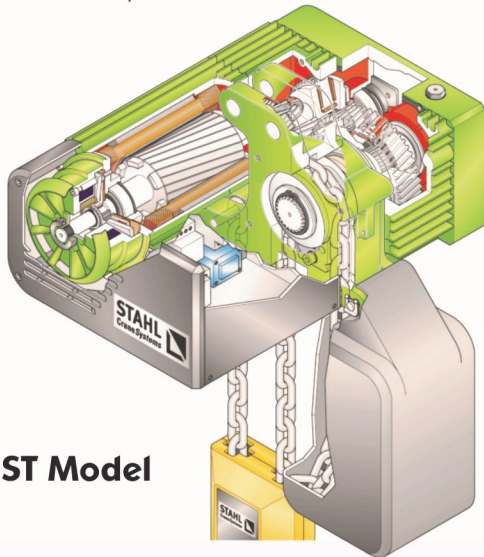
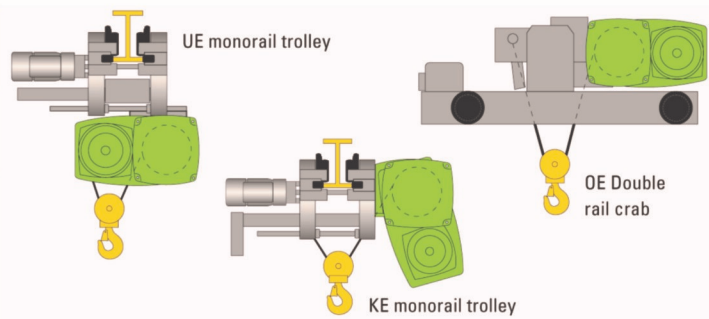

ST Model

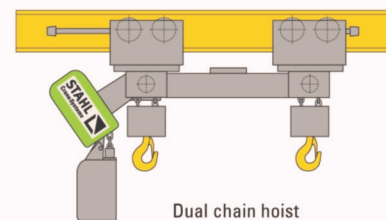

Dual chain hoist

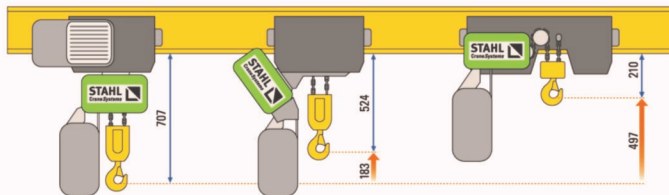

Standard headroom

Short headroom

Extra-short headroom

Type	Safe working load [kg]	Electric trolley	Dual chain hoist	[Extra] short headroom trolley
ST 05	125 – 630	■	■	■
ST 10	500 – 1,000	■	■	■
ST 20	1,000 – 2,000	■	■	■
ST 30	1,250 – 3,200	■	■	■
ST 32	1,600 – 3,200	■	■	■
ST 50	2,500 – 5,000	■	■	■
ST 60	3,200 – 6,300	■	■	□

■ Standard □ Option